



Параметры объекта:

Площадь	591,6 кв.м
Высота потолков	3,0 м
Этаж	1 / 10
Тип строения	Жилой дом
Метро	Речной вокзал (25 мин. пешком)

Коммерческие условия:

Цена продажи	155 900 000 руб.
Стоимость за кв.м	263 523 руб.
Система налогообложения	УСН 6%

Тех. характеристики:

Планировка	Открытая
Отделка	В стиле арендатора
Витринные окна	В наличии
Электроснабжение	97 кВт
Инженерия	Центральные коммуникации
Санузел	1
Парковка	Наземная

Целевое использование:

Минимаркет

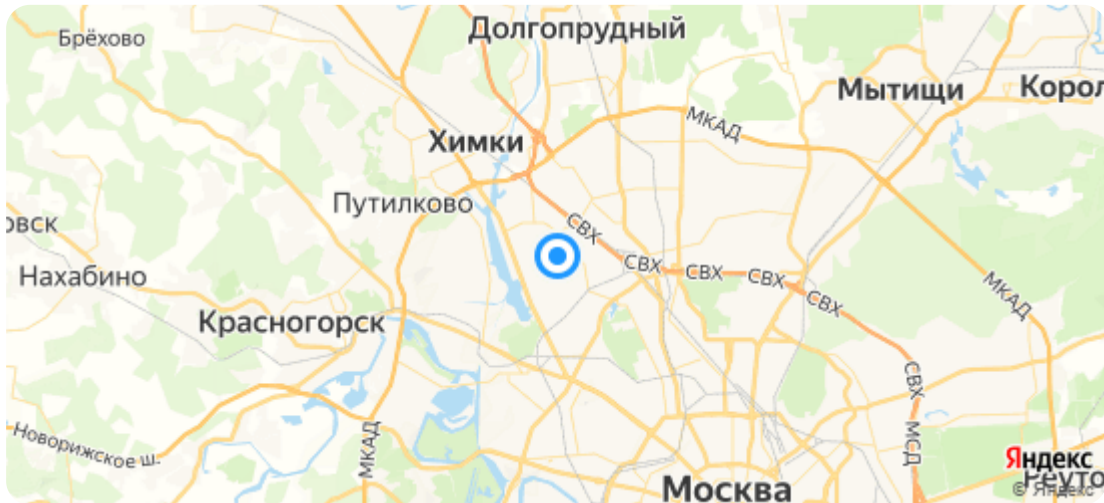

Описание:

Продается торговое помещение площадью 591,6 м² на первой линии домов, расположенное на первом этаже жилого здания. Основное торговое пространство составляет 344 м² и имеет зальный тип. Дополнительные помещения включают 5 подсобных комнат на первом этаже (включая кабинет директора), два кабинета и склад на втором этаже, что идеально подходит для бухгалтерии и других специалистов. Помещение имеет два отдельных входа: центральный и для разгрузки. Все коммуникации централизованные: горячая и холодная вода, электричество, вентиляция и пожарная сигнализация. Зал охраняется сотрудником ЧОП. Электрическая мощность составляет 97 кВт. Район с плотной жилой застройкой, перед зданием находится остановка общественного транспорта, что обеспечивает постоянный поток покупателей.

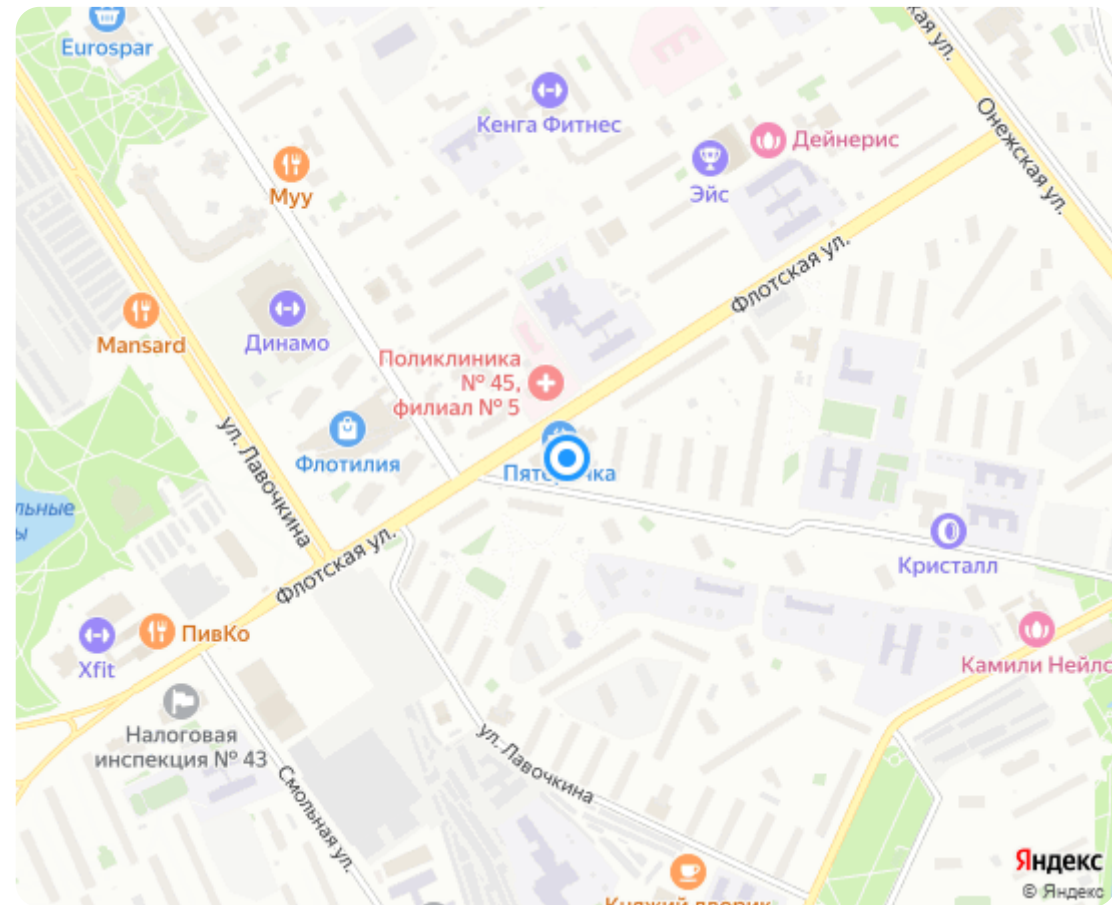

Планировки:

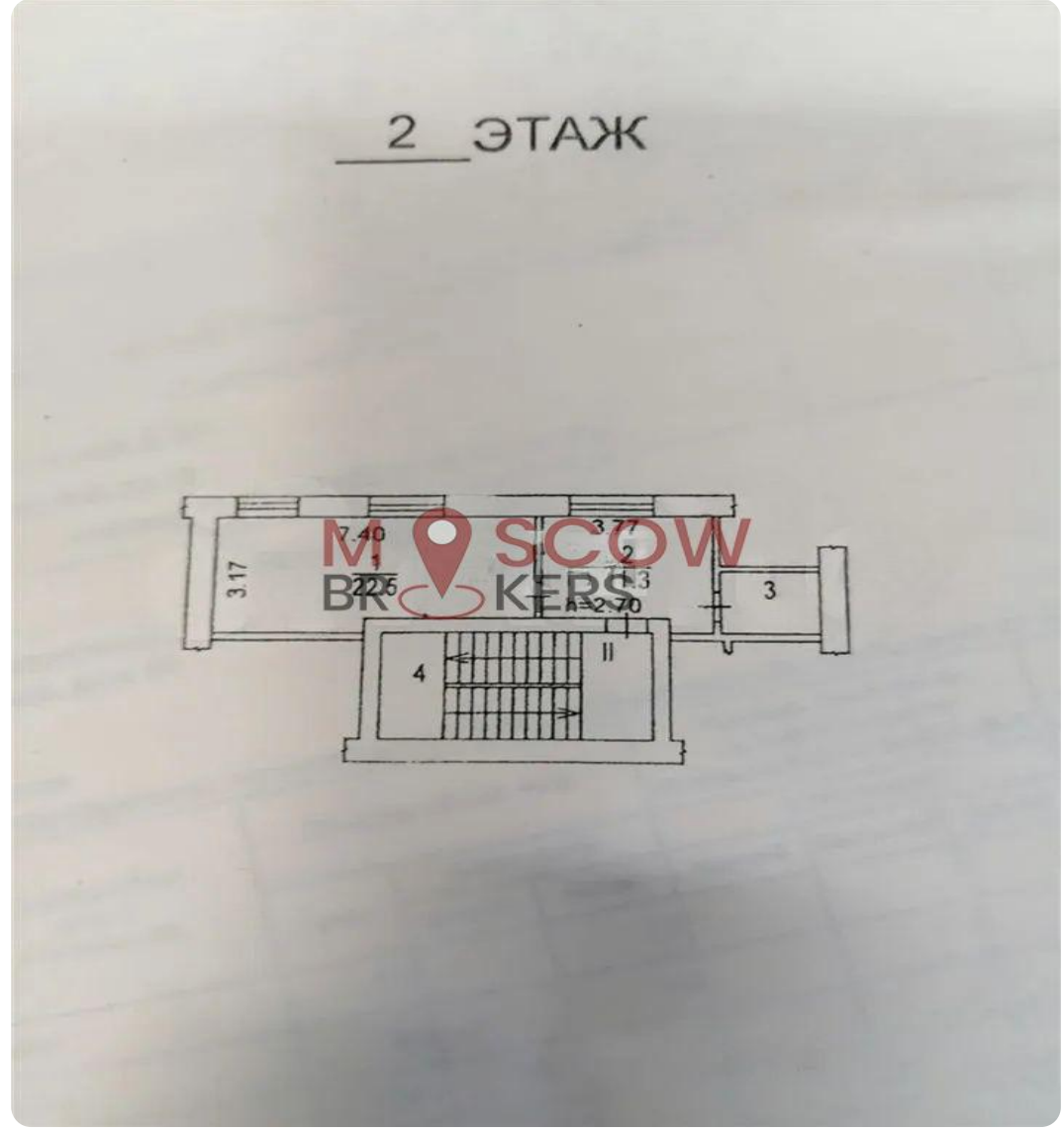
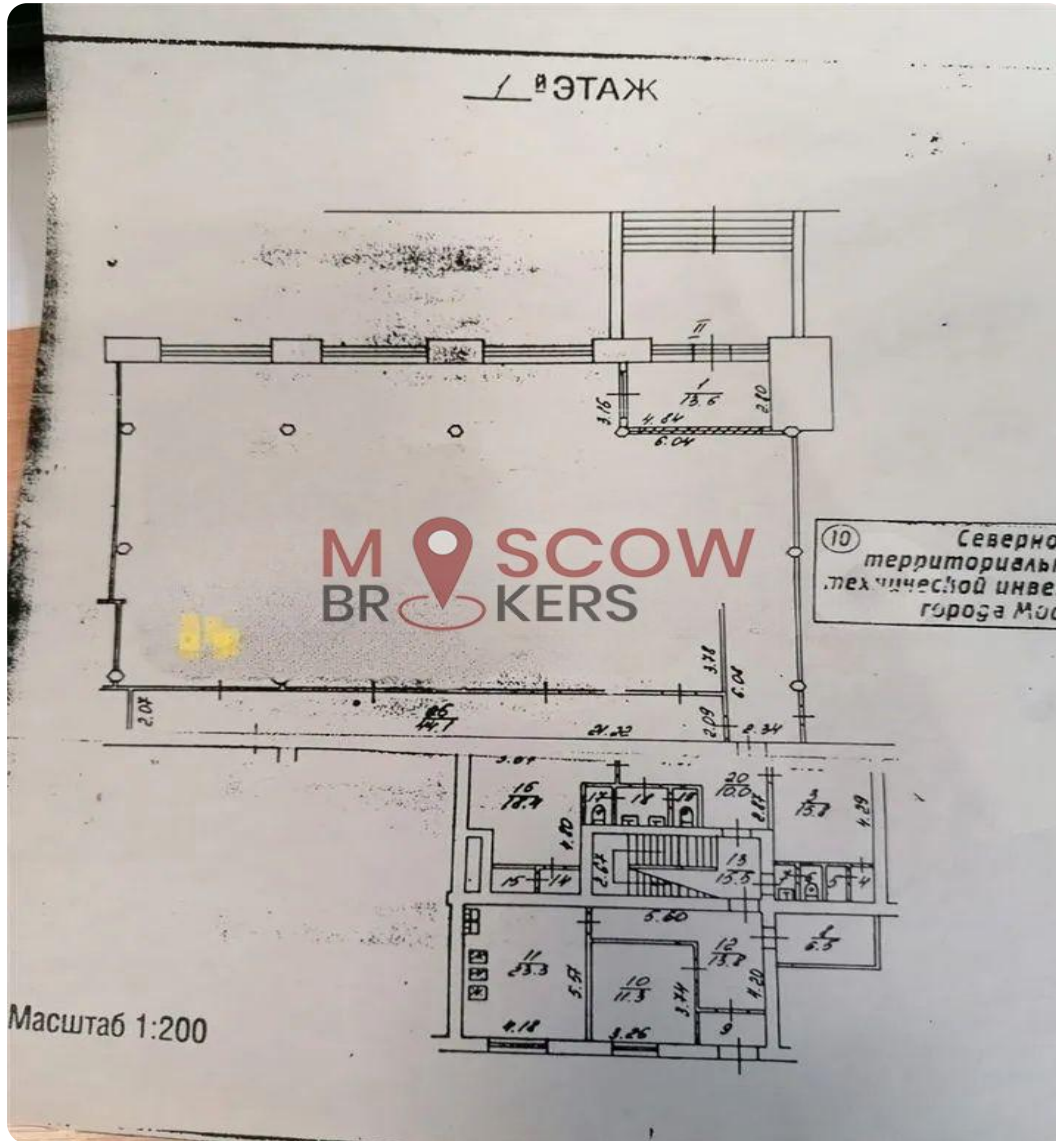

Фотографии:







